

VarioTel 2  
Nr. 28 245.0001, 28 246.0001,  
28 247.0001



CE 0682

**DK** **Betjeningsvejledning**  
Husk at opbevare betjeningsvejledningen!

elero GmbH  
Antriebstechnik  
Linsenhofer Str. 59-63  
D-72660 Beuren  
Fon: +49 (0) 7025 13-01  
Fax: +49 (0) 7025 13-212  
info@elero.de  
www.elero.com

<b>Forklaring af apparat</b> .....	DK- 2
<b>Sikkerhedshenvisninger/Ansvarsfraskrivelse</b> .....	DK- 3
<b>Leveringsomfang/Tilsigtet brug</b> .....	DK- 5
<b>Bidirektionalt radiosystem/Unidirektionalt radiosystem</b> .....	DK- 6
<b>Montering af vægholder</b> .....	DK- 8
<b>Funktionsforklaring</b> .....	DK- 9
Status LED .....	DK- 9
Gruppestyring .....	DK- 9
Select-tast .....	DK-10
<b>Programmering af sender</b> .....	DK- 11
Programmering af sender/kanal .....	DK- 11
Programmering af flere sendere .....	DK-12
<b>Kørsel til endepunkter Rullejalousi/markise/persienne</b> .....	DK-13
<b>Mellempositioner for rullejalousi/markise/persienne</b> ..	DK-14
Programmering af mellemposition .....	DK-14
Programmering af ventilations-/vendeposition .....	DK-15
Kørsel til mellempositionen .....	DK-15
Kørsel til ventilations-/vendeposition .....	DK-15
Sletning af mellemposition .....	DK-16
Sletning af ventilations-/vendeposition .....	DK-16
<b>Sletning af sender</b> .....	DK-17
Sletning af enkelte sendere .....	DK-17
Sletning af alle sendere .....	DK-17
<b>Tekniske data</b> .....	DK-17
<b>Batteriskift</b> .....	DK-18
<b>Rengøring</b> .....	DK-18
<b>Bortskaffelse</b> .....	DK-18
<b>Anvisninger til fejlsøgning</b> .....	DK-19
<b>Oplysninger om reparation</b> .....	DK-19
<b>Reparationsadresse</b> .....	DK-19

Forside af apparat

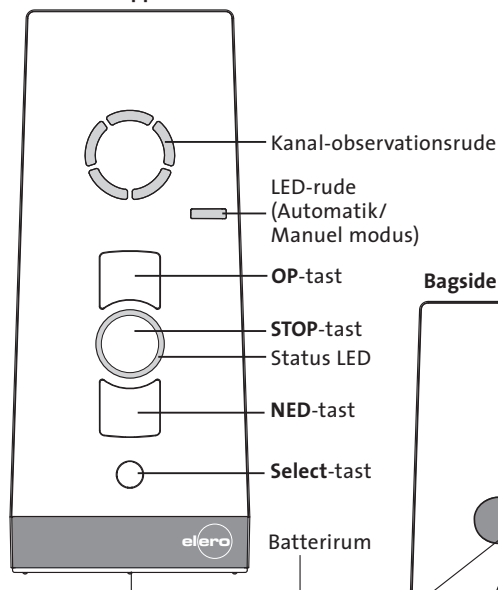

Bagside af apparat

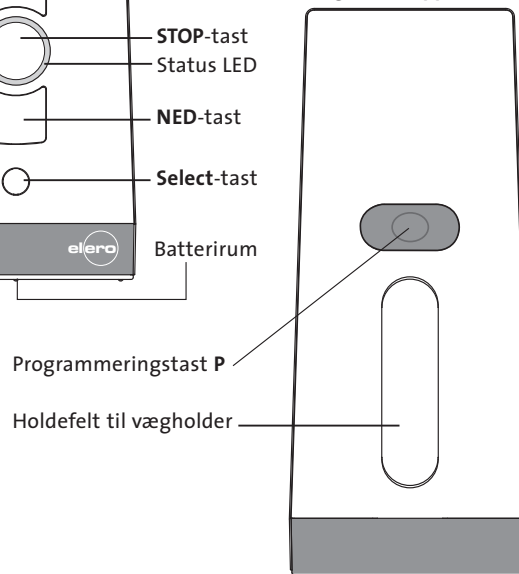

	<p><b>STOP!</b></p> <p>Overholdelse af betjeningsvejledningen er en forudsætning for problemfri drift og opfyldelse af evt. reklameringskrav.</p> <ul style="list-style-type: none"> <li>• Læs derfor betjeningsvejledningen, inden du benytter apparatet!</li> <li>• Drag omsorg for, at betjeningsvejledningen står til rådighed for brugeren i en læselig udgave.</li> <li>• Operatøren skal sørge for, at de grundlæggende sikkerhedsforanstaltninger respekteres og overholdes.</li> <li>• Operatøren skal have læst og forstået hele betjeningsvejledningen.</li> <li>• De efterfølgende sikkerheds- og monterings-henvisninger henholder sig udelukkende til senderen, og ikke til tilbehøret og motoren.</li> </ul>
--	---

**Ansvarsfraskrivelse:**

Overholdelse af betjeningsvejledningen er den vigtigste forudsætning for sikker brug af håndsenderen VarioTel 2 og for realisering af forskellige produkttegenskaber og kendetegn.

elero GmbH hæfter ikke for person-, materielle eller økonomiske skader, der måtte opstå, fordi betjeningsvejledningen ikke er blevet overholdt.

I sådanne tilfælde fralægges ethvert ansvar for tingsmangler.

**FORSIGTIG!**

**Nedenstående sikkerhedsanvisninger skal overholdes. Tilsidesættelse af anvisningerne kan føre til kvæstelser!**

**Generelt**

- Beskadede produkter må ikke installeres eller tages i brug.
- Der må udelukkende benyttes uændrede originale dele fra **elero**.
- Fare for person- eller tingskade i forbindelse med uautoriseret åbning af apparatet, usagkyndig brug, forkert installation eller ukorrekt betjening.
- Apparatet indeholder dele, der kan sluges.

**Transport**

- Hvis senderen leveres i beskadiget tilstand trods korrekt emballage, må senderen ikke tages i brug. Skader reklameres omgående til transportvirksomheden.

**Installation**

- Overhold de for installationen gældende bestemmelser i de pågældende lande.
- Apparatet må kun betjenes af personer, der har læst og forstået betjeningsvejledningen.

**Drift**

- Må kun anvendes i tørre rum.
- Hvis anlægget styres via en eller flere sendere, skal man kunne se ind i anlæggets bevægelseszone under driften.
- Hold børn væk fra styringer.
- Brugte batterier erstattes af batterier af samme type (LR06;AA).
- Brugte batterier bortskaffes iht. forskrifterne (miljøstation).

### Fremstilling

ProLine 2 sendere gennemgår en 100% stykprøve hos elero GmbH før levering.

Alle ProLine 2 sendere fremstilles efter følgende retningslinjer:

- EN 300 220 (radioanlægs elektromagnetiske forenelighed)
- ETS 300 683 (specifikke betingelser for radioudstyr med lille rækkevidde)
- CE-mærkning

### Leveringsomfang

VarioTel 2 (batterier (2 x LR 06; AA) befinder sig i apparatet)  
Vægholder  
2 dyvler  
2 skruer

### Formålsbestemt anvendelse

VarioTel 2 er en flerkanal-sender. Hver kanal kan benyttes unidirektionalt (kompatibel med det eksisterende ProLine-program) eller bidirektionalt. Håndsenderen på udelukkende benyttes til styring af rullejalousi-, persienne- og solafskærmningsystemer, der er udstyret med elero-radiomodtagere.

Al anden eller videregående brug betragtes som værende i strid med formålet.

elero GmbH hæfter ikke for:

- brug til andre end de ovenfor nævnte formål
- ændring af apparatet
- udsagkyndig handling

De tekniske data fremgår af nærværende betjeningsvejledning.

### Hvad betyder bidirektionalt radiosystem?

Bidirektionalt radiosystem betyder, at man sender et radiosignal til en radiomodtager og at radiomodtageren melder tilbage til senderen.

Radiosignalet kan sendes direkte til modtageren. Er dette ikke muligt, videresendes radiosignalet til andre komponenter, indtil det når frem til den ønskede modtager.

Denne udfører så kommandoen og sender en bekræftelse tilbage til senderen.  
Status-LED lyser kort til bekræftelse.

### Hvad betyder unidirektionalt radiosystem?

Ved et unidirektionalt radiosystem forstår man, at et radiosignal overføres sikkert til en radiomodtager.

I modsætning til et bidirektionalt radiosystem kan radiomodtageren dog ikke sende en tilbagemelding til senderen. På samme måde er det heller ikke muligt at sende radiosignalet videre fra radiomodtager til radiomodtager.

**FORSIGTIG!**

Overhold venligst nedenstående sikkerhedsanvisninger, der gælder for radiostyret drift!

Radioanlæg må kun benyttes, hvis der er skabt sikkerhed for lovlige og problemfri drift.

- Radiostyrede anlæg må ikke benyttes i områder med øget risiko for forstyrrelser (f.eks. sygehuse, lufthavne, ...).
- Fjernstyringen må kun benyttes til apparater og anlæg, hvor funktionsforstyrrelser i senderen eller modtageren ikke udgør nogen fare for personer, dyr eller genstande eller hvor der er taget højde for denne sikkerhedsrisiko med andet sikkerhedsudstyr.
- Ejeren er ikke beskyttet mod forstyrrelser fra andre telekommunikationsanlæg og terminaludstyr (f.eks. også forstyrrelser fra radiostyrede anlæg, som benyttes korrekt inden for frekvensområdet).
- Radiosignalets rækkevidde er begrænset af lovgivningen og forskellige konstruktionsmæssige foranstaltninger.

**BEMÆRK!**

Vægholderen fastgøres således, at der ikke er fare for at borehullerne rammer de elektriske ledninger.

Tjek før montering.

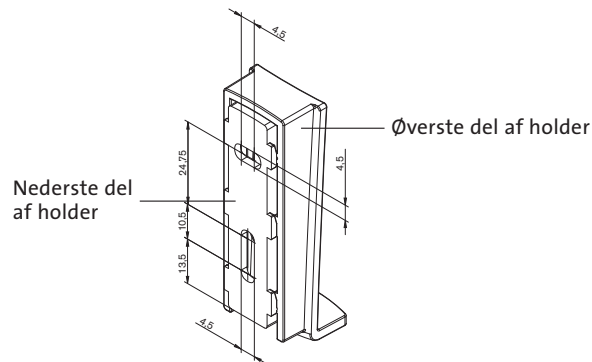
**Montering af vægholder**

1. Benyt boreskabelonen på den indvendige side af kartonindpakningen.
2. Fjern låget på kartonindpakningen.
3. Fiksér boreskabelonen på væggen.
4. Bor hullerne i væggen.
5. Fjern boreskabelonen.
6. Holderens øverste og nederste del skilles ad.
7. Holderens nederste del skrues fast til væggen med medfølgende skruer og dyvler.
8. Skub holderens øverste del op på den nederste del (oppefra), til den falder i hak.

**Status LED**

Radiosignal fremgår af, at status-LED (LED-ring omkring STOP-tast) lyser.

Status-LED kan vise tre forskellige farver:

- Orange: Sendesignal udsendes (bidirektional radiodrift)
- Grøn: Sendesignal udsendes (unidirektional radiodrift)  
Positiv tilbagemelding fra sendesignal (bidirektional radiodrift)
- Rød: Ingen svar fra modtager (bidirektional radiodrift)

Hvis batteriydelsen er aftagende, blinker status-LED'en, når der sendes. Sendeeffekten og radiatorækkvidden nedsættes, i takt med at batteriets ydelse aftager. Hvis status-LED'en ikke lyser mere i forbindelse med tryk på tasten, skal batterierne udskiftes. (→ se Batteriskift)

**Gruppestyring**

Ved en gruppe forstår man styring af flere modtagere på samme tid. Den udvalgte gruppe aktiveres med en kørekommando.

Ved VarioTel 2 kan alle fem radiokanaler benyttes til gruppestyring.

Den centrale kanal (alle fem kanalruder lyser samtidigt) styrer alle fem radiokanaler på samme tid.

**Select-tast (kanalvalgtast, omstillingstast AUTO)**

Med kort tryk på **Select**-tasten kan der vælges indtil 5 kanaler. De enkelte kanaler vises ved at den tilhørende kanalobservationsrude lyser.

Der er reserveret en ekstra kanal til central kommando. Denne tilordnes automatisk. Central kommando: Alle fem kanalobservationsruder lyser.

Den aktuelle status for den programmerede modtager og håndsender-kanalen kan forespørges ved at trykke kort på **Select**-knappen.

Med et langt tryk (ca. 1 sek.) på **Select**-tasten slukkes for automatisk modus. LED-ruden lyser rødt.

→ Modtageren udfører nu kun manuelle kørselskommandoer.

Automatisk modus indkobles igen ved fornyet langt tryk (ca. 1 sek.) på **Select**-tasten. LED-ruden lyser grønt.

→ Modtageren udfører nu automatiske og manuelle kørselskommandoer.

## Programmering af sender

	<b>FORUDSÆTNING!</b>
	<p>Modtageren skal være installeret.</p> <p>Vær opmærksom på, at rækkevidden er begrænset i forbindelse med programmering af modtageren.. Stil dig derfor foran det forhæng, der skal programmeres, i forbindelse med selve programmeringen.</p>

1. I forbindelse med allerede installerede elektriske modtagere slås sikringen fra – og slås til igen efter et par sekunder. Modtageren befinder sig nu i programmeringsberedskab i ca. 5 minutter.
2. Tryk **kort** (ca. 1 sek.) på programmeringstasten **P** på bagsiden af apparatet. Forhænget kører automatisk op og ned i ca. 2 min., og det betyder, at modtageren befinder sig i programmeringsmodus.
3. Tryk på **OP**-tasten **umiddelbart** (max. 1 sek.) efter at opkørsel er begyndt. Status-LED lyser orange et kort øjeblik. Status-LED lyser kort. Ophænget stopper - fortsætter – stopper og kører herefter i NED-retning.
4. Tryk på **NED**-tasten **umiddelbart** (max. 1 sek.) efter at nedkørsel er begyndt. Status-LED lyser orange et kort øjeblik. Status-LED lyser kort. Forhæng stopper.  
VarioTel 2 er programmeret.

	<b>BEMÆRK!</b>
	Hvis ophænget ikke standser, gentages programmeringen.

## Programmering af yderligere sendere

	<b>BEMÆRK!</b>
	<p>Hvis flere modtagere sluttes til samme tilledning, er alle i programmeringsberedskab samtidigt. Forhængene starter en „tilfældig“ kort op-/nedkørsel. Jo længere tid du venter med at programmere, desto større bliver forskydningen. Den korte op-/nedkørsel kan stoppes ved kort at trykke på <b>STOP</b>-tasten på en allerede programmeret sender. Programmeringen afbrydes. Kanaltilordning kan nu foretages uden at du skal koble enkelte modtagere af.</p> <p>Hvis forhænget kører i den forkerte retning, slettes senderen, hvorefter programmeringen starter forfra. (→ se Sletning af sender)</p>

Hvis du ønsker at programmere flere sendere, går du frem som følger:

1. På en allerede programmeret sender trykkes **samtidigt** (i 3 sek.) på **OP**-, **NED**- og programmeringstasten **P** (bagside af apparat). Status-LED lyser kort.  
Tryk på programmeringstasten **P** på den sender, der skal programmeres (på bagsiden af apparatet), indtil status-LED lyser kort.
2. Tryk på **OP**-tasten **umiddelbart** (max. 1 sek.) efter at opkørsel er begyndt.  
Status-LED lyser kort. Ophænget stopper - fortsætter – stopper og kører herefter i NED-retning.
3. Tryk på **NED**-tasten **umiddelbart** (max. 1 sek.) efter at nedkørsel er begyndt.  
Status-LED lyser kort. Forhæng standser et øjeblik.  
Senderen/senderkanalen er nu programmeret.

!	<b>FORUDSÆTNING!</b>
	Senderen/senderkanalen er programmeret. Drevets endepositioner er indstillet.

### Kørsel til nederste endepunkt (rullejalousi/markise)

Tryk kort på **NED**-tasten.

Ophænget kører til nederste endepunkt/markisen køres ud.

### Kørsel til nederste endepunkt (persienne)

Tryk på **NED**-knappen, indtil status-LED lyser kort.

Ophænget kører til nederste endepunkt.

Hvis der trykkes kort på **NED**-knappen (tippedrift), kører ophænget et lille stykke og standser så igen.

### Kørsel til øverste endepunkt (rullejalousi/markise)

Tryk kort på **OP**-tasten.

Ophænget kører til øverste endepunkt/markisen køres ind.

### Kørsel til øverste endepunkt (persienne)

Tryk på **OP**-knappen, indtil status-LED lyser kort.

Ophænget kører til øverste endepunkt.

Trykkes der kort på **OP**-knappen (tippedrift), kører ophænget et lille stykke for så at standse igen.

#### Rullejalousi



#### Markise



#### Persienne



<b>Pos</b> ▾	Mellemposition	Mellemposition	Mellemposition
<b>Pos</b> ▴	Ventilationsposition	–	Vendeposition

### Programmering af mellemposition

!	<b>FORUDSÆTNING!</b>
	Senderen/senderkanalen er programmeret.. Drevets endepositioner er indstillet. Forhænget befinder sig i det <b>øverste</b> endepunkt.

1. Kør forhænget til den ønskede position med **NED**-tasten.  
Hold **NED**-tasten inde, indtil den ønskede position er nået.
2. Tryk **også** på **STOP**-tasten.  
Forhæng stopper. Status-LED lyser kort.  
Du har nu programmeret mellempositionen.



## Programmering af ventilations-/vendeposition

	<b>FORUDSÆTNING!</b>
	Senderen/senderkanalen er programmeret. Drevets endepositioner er indstillet. Forhænget befinder sig i <b>nederste</b> endepunkt.

1. Kør forhænget med **OP**-tasten i OP-retning, indtil ventilations-sprækkerne åbnes eller lamelvendingen er nået.  
Hold **OP**-tasten inde, indtil den ønskede position er nået.
2. Tryk **også** på **STOP**-tasten.  
Forhæng stopper. Status-LED lyser kort.  
Du har nu programmeret ventilationsposition/vendeposition.

## Kørsel til mellempositionen

	<b>FORUDSÆTNING!</b>
	Senderen/senderkanalen er programmeret.

1. Tryk **to gange** kort på **NED**-tasten. Status-LED lyser orange et kort øjeblik.
2. Ophænget kører på den gemte mellemposition.  
Når mellempositionen er nået, udføres automatisk lameldrejning for persienne.  
Hvis der ikke er programmeret en mellemposition, kører forhænget til det nederste endepunkt.

## Kørsel til ventilations-/vendeposition

	<b>FORUDSÆTNING!</b>
	Senderen/senderkanalen er programmeret.

1. Tryk **to gange** kort på **OP**-knappen. Status-LED lyser kort.
2. Forhænget kører på den gemte ventilations-/vendeposition.  
Hvis der ikke er programmeret ventilations-/vendeposition, kører forhænget til det øverste endepunkt.

## Sletning af mellemposition

1. Tryk på **STOP**-knappen og **derefter** på **NED**-knappen
2. Hold denne tastkombination trykket i ca. 3 sek.  
Status-LED lyser kort.

## Sletning af ventilations-/vendeposition

1. Tryk på **STOP**-knappen og **derefter** på **OP**-knappen.
2. Hold denne tastkombination trykket i ca. 3 sek.  
Status-LED lyser kort.

**Slette sendere/kanal**

1. Tryk på **STOP**-knappen og **derefter** på programmeringstasten **P** (på bagsiden af apparatet).
2. Hold denne tastkombination nedtrykket i ca. 6 sek., indtil status-LED lyser orange et kort øjeblik og derefter rødt.  
I unidirektional radiodrift lyser status-LED to gange grønt (kort) og derefter orange på de 6 sek.

**Sletning af alle sendere**

1. Tryk på **STOP**-knappen og **derefter**:
  - Programmeringstasten **P** (husets bagside)
  - **OP**-tast
  - **NED**-tast
2. Hold denne tastkombination trykket i ca. 6 sek.  
Status-LED lyser kort to gange.  
I unidirektional radiodrift lyser status-LED to gange grønt (kort) og derefter orange på de 6 sek.

**Tekniske data**

Driftsspænding	3 V DC
Batteritype	2 x LR 06 (AA mignon)
Kapslingsklasse	IP 20
Omgivende temperatur	0 til +50 °C
Funkfrekvens	868 MHz-bånd
Mål i mm	L 120 x B 51 x H 26

**Batteriskift****BEMÆRK!**

- Brugte batterier erstattes med batterier af samme type (2 x LR 06; AA mignon).
- Brugte batterier bortskaffes iht. forskrifterne (miljøstation).

1. Skru håndsenderen fast på undersiden af apparatet med en til formålet egnet skruetrækker og tag låget af.
2. Tag batterierne ud.
3. Læg de nye batterier (2 x LR 06; AA mignon) **korrekt** ned i senderen.
4. Sæt låget på huset igen og skru den fast med skruetrækkeren.

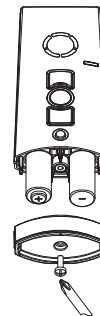
**Rengøring**

Apparatet renses med en fugtig klud.

Benyt ikke rengøringsmidler, da disse kan angribe plastmaterialet.

**Bortskaffelse**

Vær opmærksom på de bestemmelser, der gælder i de enkelte lande. Bortskaffelse skal foregå efter beskaffenhed og eksisterende forskrifter.

f.eks. som:

- Elskrot (printkort)
- Kunststof (kabinet-dele)
- Batterier

## Anvisninger til fejlsøgning

Funktionsforstyrrelse	Årsag	Afhjælpning
Motor kører ikke, status LED lyser ikke.	1. Batterier er tomme. 2. Batterier er lagt forkert i.	1. Læg nye batterier i. 2. Batterier lægges korrekt i.
Motor kører ikke, status LED lyser rødt.	1. Modtager uden for radiatorækkevidden. 2. Modtager ude af drift eller defekt.	1. Reducer afstanden til modtageren. 2. Modtager tændes eller udskiftes.
Ønsket motor kører ikke.	Der er valgt forkert gruppe.	Vælg korrekt gruppe.
Drevet kører i den forkerte retning.	Forkert tildeling af retninger.	Sender slettes og programmeres på ny.

## Oplysninger om reparation

Hvis det ikke er muligt at afhjælpe en bestemt fejl, bedes du henvende dig til os.

Ved forespørgsler hos vort service team bedes du oplyse artikelbetegnelse og artikelnummer (se typeskilt på bagsiden af apparatet).

- Artikelnummer
- Artikelbetegnelse
- Hvilken type fejl
- Ledsagende omstændigheder
- Egen formodning
- Forudgående usædvanlige hændelser

## Reparationsadresse:

elero GmbH  
Antriebstechnik  
Linsenhofer Straße 59-63  
D-72660 Beuren  
Fon: +49 (0) 7025 13-01  
Fax: +49 (0) 7025 13-212  
www.elero.com

Hvis du får brug for en kontaktperson uden for Tyskland, bedes du gå ind på vor hjemmeside.